

スリング工法 施工工程

① 準備工

② 管きよ内洗浄工

③ 管きよ内目視検査工

④ 補強リング組立

⑤ LFパネルのかん合

⑥ ファスナーかん合

⑦ モルタル注入

⑧ 管口仕上

⑨ 完成

④ 補強リング組立

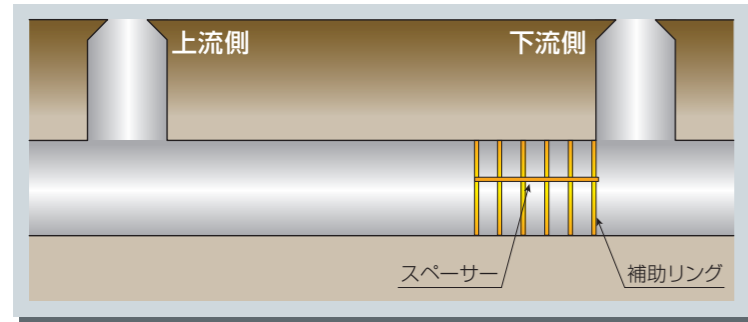

④ 補強リング組立

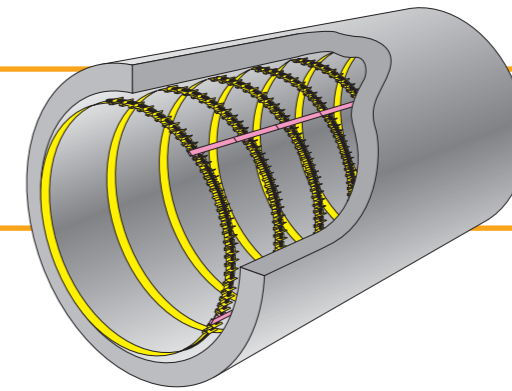

⑤ LFパネルのかん合

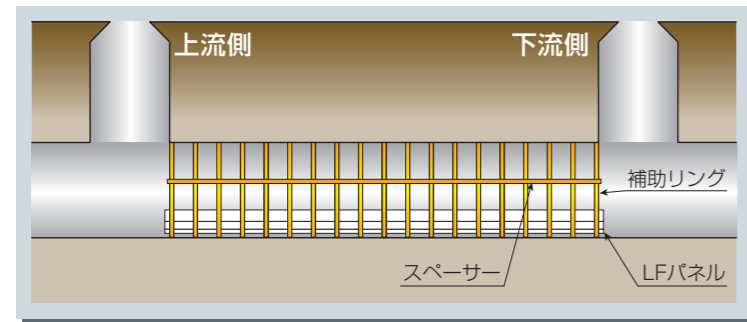

⑤ LFパネルのかん合
⑥ ファスナーかん合

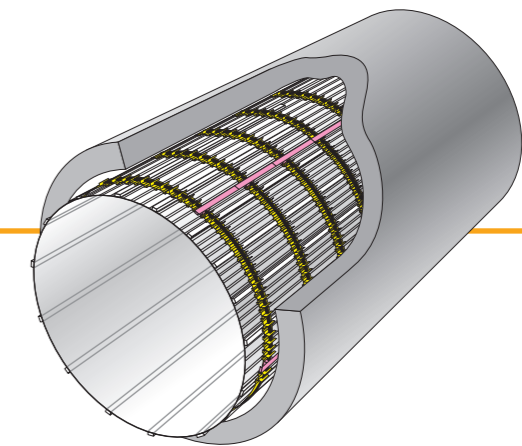

⑥ ファスナーかん合

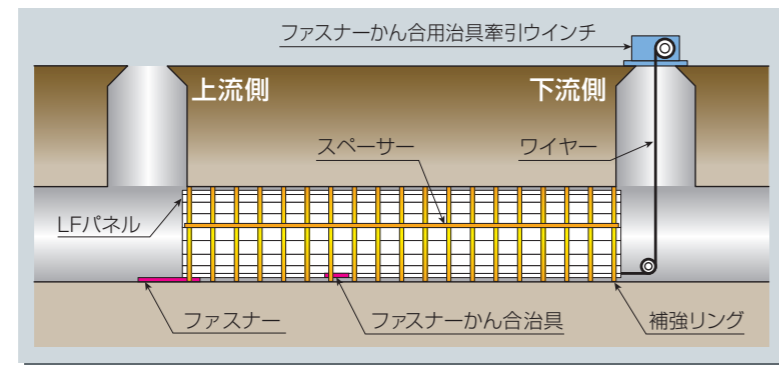

⑥ ファスナーかん合
ファスナーかん合治具を、地上からウインチに取り付けたワイヤーを使い、けん引し、かん合します。

⑦ モルタル注入

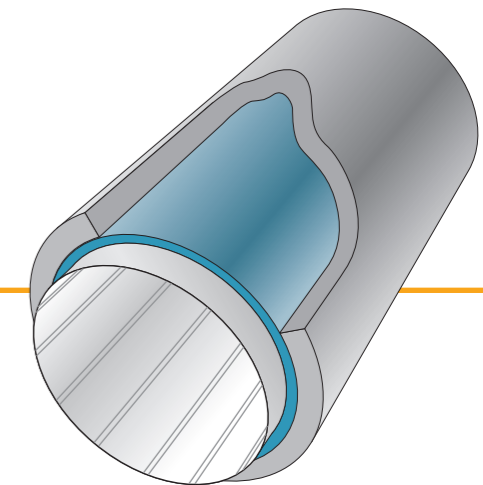

⑦ モルタル注入

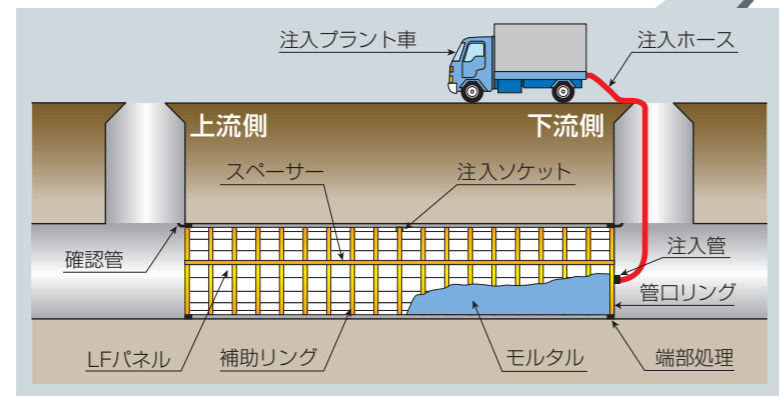

⑦ モルタル注入
既設管きよと表面部材との間に高流動・高強度充てん材を注入します。

⑧ 管口仕上

⑨ 完成



⑨ 完成
管口仕上、作業後管きよの調査を行います。